

1. На рисунке изображён многогранник, все двугранные углы многогранника прямые. Найдите расстояние между вершинами A и C_2 .

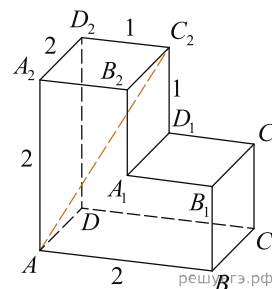

2. Найдите квадрат расстояния между вершинами D и C_2 многогранника, изображенного на рисунке. Все двугранные углы многогранника прямые.

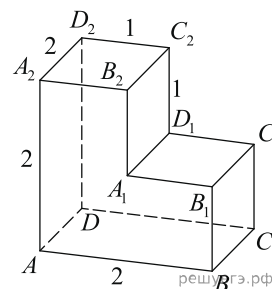

3. На рисунке изображён многогранник, все двугранные углы многогранника прямые. Найдите расстояние между вершинами B_1 и D_2 .

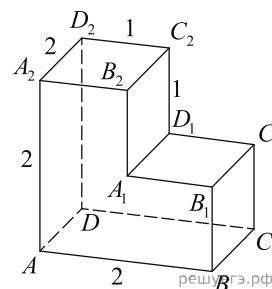

4. Найдите угол CAD_2 многогранника, изображенного на рисунке. Все двугранные углы многогранника прямые. Ответ дайте в градусах.

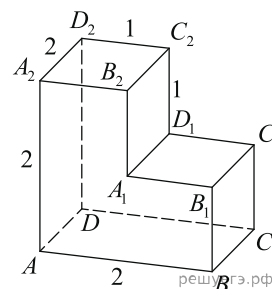

5. Найдите угол ABD многогранника, изображенного на рисунке. Все двугранные углы многогранника прямые. Ответ дайте в градусах.

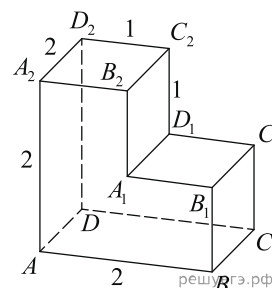

6. На рисунке изображён многогранник, все двугранные углы многогранника прямые. Найдите тангенс угла $B_2A_2C_2$.

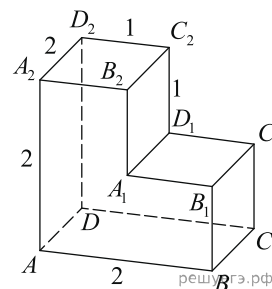

7. На рисунке изображён многогранник, все двугранные углы многогранника прямые. Найдите квадрат расстояния между вершинами B_2 и D_3 .

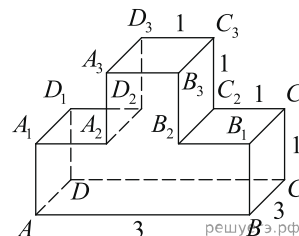

8. На рисунке изображён многогранник, все двугранные углы многогранника прямые. Найдите квадрат расстояния между вершинами B и D_2 .

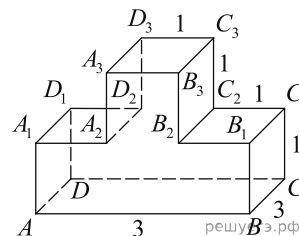

9. На рисунке изображён многогранник, все двугранные углы многогранника прямые. Найдите квадрат расстояния между вершинами A и C_3 .

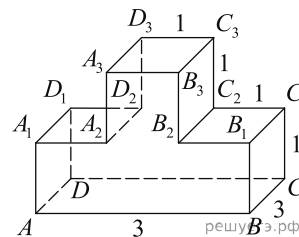

10. На рисунке изображён многогранник, все двугранные углы многогранника прямые. Найдите тангенс угла $C_2C_3B_2$.

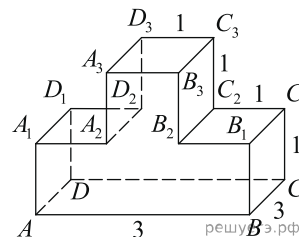

11. На рисунке изображён многогранник, все двугранные углы многогранника прямые. Найдите тангенс угла ABB_3 .

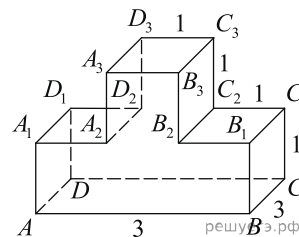

12. На рисунке изображён многогранник, все двугранные углы многогранника прямые. Найдите тангенс угла $C_3D_3B_3$.

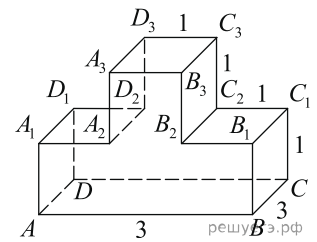

13. На рисунке изображён многогранник, все двугранные углы многогранника прямые. Найдите квадрат расстояния между вершинами D и C_2 .

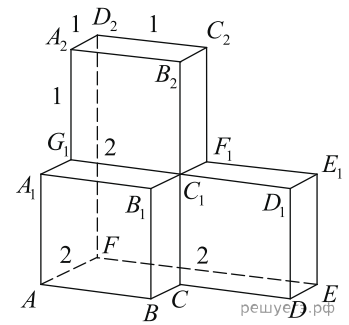

14. Найдите угол D_2EF многогранника, изображенного на рисунке. Все двугранные углы многогранника прямые. Ответ дайте в градусах.

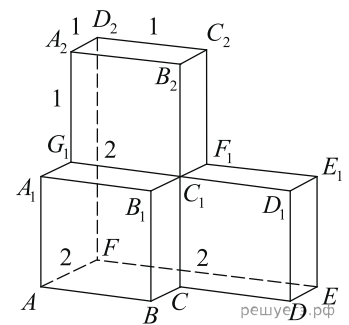

15. Найдите угол EAD_2 многогранника, изображенного на рисунке. Все двугранные углы многогранника прямые. Ответ дайте в градусах.

