

1. На рисунке изображён многогранник, все двугранные углы многогранника прямые. Найдите расстояние между вершинами A и C_2 .

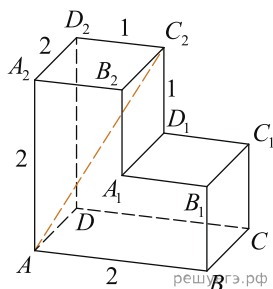

2. Найдите квадрат расстояния между вершинами D и C_2 многогранника, изображенного на рисунке. Все двугранные углы многогранника прямые.

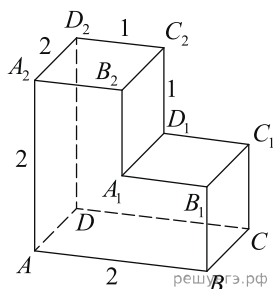

3. На рисунке изображён многогранник, все двугранные углы многогранника прямые. Найдите расстояние между вершинами B_1 и D_2 .

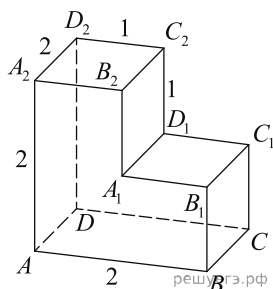

4. Найдите угол CAD_2 многогранника, изображенного на рисунке. Все двугранные углы многогранника прямые. Ответ дайте в градусах.

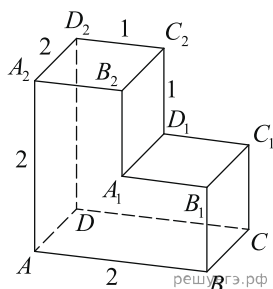

5. Найдите угол ABD многогранника, изображенного на рисунке. Все двугранные углы многогранника прямые. Ответ дайте в градусах.

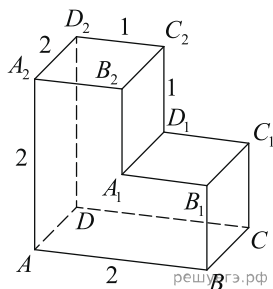

12. На рисунке изображён многогранник, все двугранные углы многогранника прямые. Найдите тангенс угла $C_3D_3B_3$.

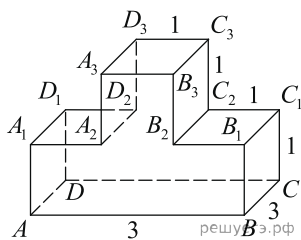

13. На рисунке изображён многогранник, все двугранные углы многогранника прямые. Найдите квадрат расстояния между вершинами D и C_2 .

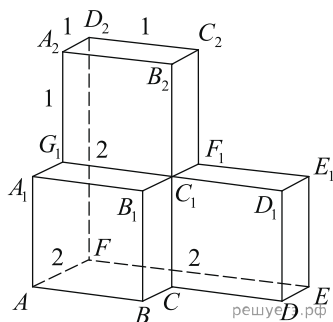

14. Найдите угол D_2EF многогранника, изображенного на рисунке. Все двугранные углы многогранника прямые. Ответ дайте в градусах.

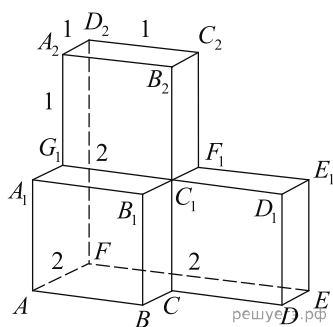

15. Найдите угол EAD_2 многогранника, изображенного на рисунке. Все двугранные углы многогранника прямые. Ответ дайте в градусах.

